



Terry 
total mobility solutions

HARMONY HAUSLIFTE

Können Sie sich zuhause nur im Erdgeschoss bewegen?

Gewinnen Sie zuhause Ihre Freiheit zurück, indem Sie problemlos, ruhig und sicher entweder mit einem unserer Harmony Compact Modelle oder mit einem unserer Rollstuhllifts zu den Etagen zu gelangen.

Die Montage eines Senkrechtlifts durch die Decke ist ein weitaus geringerer Aufwand als Sie vermutlich denken. Nach einer ersten Abklärung Ihrer Bedürfnisse und der späteren Entscheidung für einen Lift führt unser kompetentes Team alle notwendigen Arbeiten durch und montiert den Lift innerhalb von vier bis fünf Tagen, vorausgesetzt ein durchgehender Arbeitsgang ist möglich.

Manchmal ist das Platzangebot begrenzt. Aus diesem Grund bietet die Harmony Reihe einen Rollstuhllift mit ausgeklügeltem Fahrkorbdesign, das außen nur geringfügig breiter ist als innen. Wir sind Marktführer auf dem Gebiet der Fahrkorbbinnengrößen und der verfügbaren Anzahl der Liftmodelle. Das Harmony Longer Wider (LW) Modell ist der einzige „durch-die-Decke“-Lift, der ALLE Rollstühle der Kategorie A und B fassen kann.

Das Modell für Personen, die keinen Rollstuhl verwenden, ist mit einem Harmony Compact Sitz ausgestattet und erfordert lediglich zweidrittel des Platzes eines normalen Harmony.

Die Bedienung ist einfach. Nachdem der Lift über die leicht zugängliche, kabellose Bedienung (ohne unansehnliche Kunststoffkabel) an der Wand, die nach den Wünschen des Nutzers angebracht wird, gerufen wurde, kann die Fahrkorbtür mit derselben Bedienung geöffnet werden. Dank der flachen, integrierten Rampe gelangen Sie problemlos mit dem Rollstuhl in den Lift, und die Fahrkorbtür wird mithilfe des internen Schalters geschlossen. Ein Druck auf den Fahrkorbschalter (der von dem Nutzer gemäß seinen Wünschen positioniert werden kann – nicht für das Compact Modell verfügbar) und der Fahrkorb fährt zur nächsten Etage und hebt oder senkt unterwegs automatisch die Deckenklappe. Der Ausstieg erfolgt in genau umgekehrter Reihenfolge.



Der Harmony ermöglicht es Ihnen, problemlos und sicher die Etagen zu wechseln. Kann mit oder ohne Ihren Rollstuhl verwendet werden. Ein klappbarer Sitz ist verfügbar.



Der Harmony Compact auf der unteren Ebene mit fest integriertem Sitz.



Erdgeschoss, während der Lift oben ist



Darüber liegender Raum, wenn der Lift unten ist



Befahren des Lifts, während er oben ist

Sowohl die Ausfuchung der Öffnung als auch die Fahrkorbunterwanne sind so konstruiert, dass sie im Brandfall mindestens eine halbe Stunde dem Feuer standhalten. Ferner verfügen beide über Rauchabdichtungen und anschwellende Feuerschutzdichtungen. Wir sind der einzige Hersteller, der dieses wichtige Sicherheitsmerkmal bereits standardmäßig für die Positionen oben und unten bietet. In die Ausfuchung der Etagenöffnung ist eine druckempfindliche Fläche integriert, die den Lift bei Vorhandensein eines Hindernisses anhält.

Die Öffnungsausfuchung zwischen den Etagen wird automatisch vom Liftfahrkorb geöffnet

Sicherheitsleisten um die obere Fahrkorbkante halten den Lift im Fall eines Hindernisses an

Der Lift ist am Fahrkorb mit einer automatischen Türverriegelung ausgestattet

Motorunterstützte tür beim Rollstuhlmodell



Die verstellbare Fahrkorbsteuerung kann wunschgemäß rechts oder links im Fahrkorb montiert werden

Gehärtete Fenster aus Sicherheitsglas verkratzen nicht wie Kunststoff

Die Etagenöffnung ist mit einer Stahlbuchse versehen, um der Öffnungsausfuchung und der Unterwanne eine Dichtungsseite zu bieten



Harmony Rollstuhlmodell: optional können Haltegriffe montiert werden

Moderne LED-Orientierungsbeleuchtung für den Fahrkorb und den noch dunklen Raum, in dem man ankommt

Die druckempfindliche Sicherheitswanne verdoppelt die abdichtende Wirkung des Deckenverschlusses und der Feuer-/Rauchdichtung

Es ist keine unansehnliche hydraulische Rampe zu sehen (in der Führung verborgen)

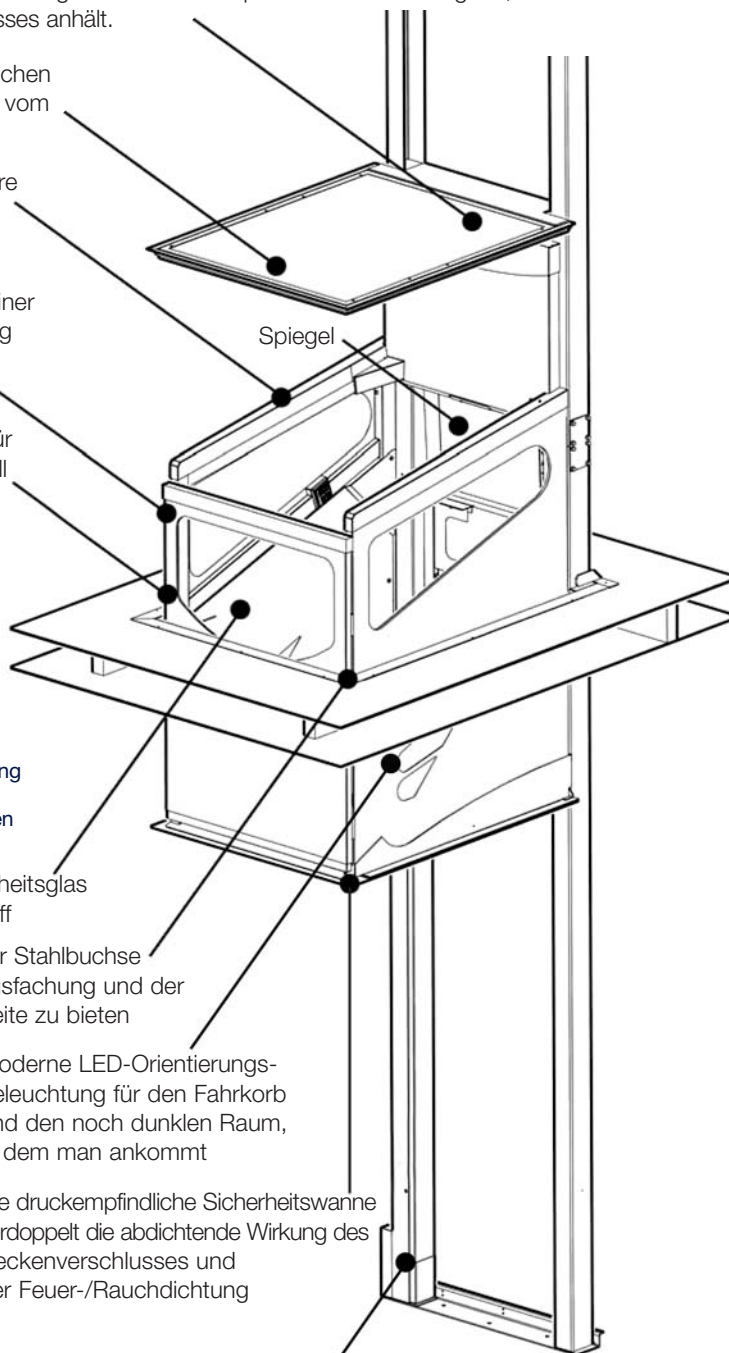

Fahrt nach unten



Lift erreicht das Erdgeschoss



Verlassen des Lifts im Erdgeschoss

Das moderne hydraulische Antriebssystem verfügt über folgende Vorteile:

- Außergewöhnlich behutsamer und ruhiger Betrieb aufgrund der Fernantriebseinheit
- Integriertes Sicherheitssystem schützt vor freiem Fall des Fahrkorbs
- Flexible Montage – im ersten Stock ist eine nur geringe Kopffreiheit erforderlich, und die Führungen können an Fenstern oder an nicht tragenden Wänden verlegt werden

Die Standardmerkmale sind:

- Die Decken-/Bodenöffnung gewährleistet eine Feuerfestigkeit von mindestens einer halben Stunde, egal ob der Lift oben oder unten geparkt ist. Hergestellt und geprüft gemäß BS 5900. Bewertung des Warrington Fire Research Centre gemäß WF 174734
- Größte nutzbare Bodenfläche aller offenen „durch-die-Decke“-Lifts am europäischen Markt
Das längere, breitere Modell ist der einzige verfügbare Etagenlift auf dem Markt, der Rollstühle der Kategorie A und B aufnehmen kann
- Kabellose Funksteuerungen im Fahrkorb und auf beiden Etagen ermöglichen Befehle für das Fahren, Anhalten, Öffnen und Schließen der Tür. Keine sichtbaren unansehnlichen Kabel
- Für Rollstuhlmodelle sind motorgetriebene Türen erhältlich
- Die Rollstuhlmodelle verfügen über die größtmögliche Nutzlastkapazität, d.h. 250kg
- Bei Stromausfall ermöglicht eine Stromversorgung über Batterien das Betreiben des Fahrkorbs in Abwärtsrichtung mit normaler Steuerung, sämtliche Sicherheitssysteme bleiben in Betrieb
- Die Erdgeschoss-Fahrkorbkonstruktion ermöglicht es Rollstuhlfahrern, den Lift mit einem Neigungswinkel von 1:10 problemlos zu befahren und zu verlassen
- Die Fahrkorbseiten verfügen über eine moderne LED-Beleuchtung, die innerhalb und außerhalb des Fahrkorbs als Orientierungslicht dient

* Beachten Sie bitte: Die in dieser Broschüre dargestellte Fahrkorbausführung ist für alle Modelle außer das Harmony C Modell erhältlich. Kontaktieren Sie uns bitte, wenn Sie weitere Informationen wünschen.

Verfügbare Optionen:

- Klappbarer Sitz für die Rollstuhlausführung (kann ebenfalls als Wandsitz verwendet werden): B 330mm x T 390mm. Standardhöhe 500mm von der Sitzoberkante bis zum Boden (verstellbar), maximales Benutzergewicht 125kg
- Im Fahrkorb kann ein Telefon montiert werden
- Verschiedene Farben für die Blenden
- Badezimmer-Montageset
- Fernbedienung
- Joystick-Steuerung
- Handgriffe
- Fahrkorbpolster (3 Seiten und Tür, unter dem Glas)
- Bis zu 5 Jahre Garantie
- Tür für Rechts- oder Linkshänder

Angaben zum Harmony „S“ Rollstuhlfahrkorb

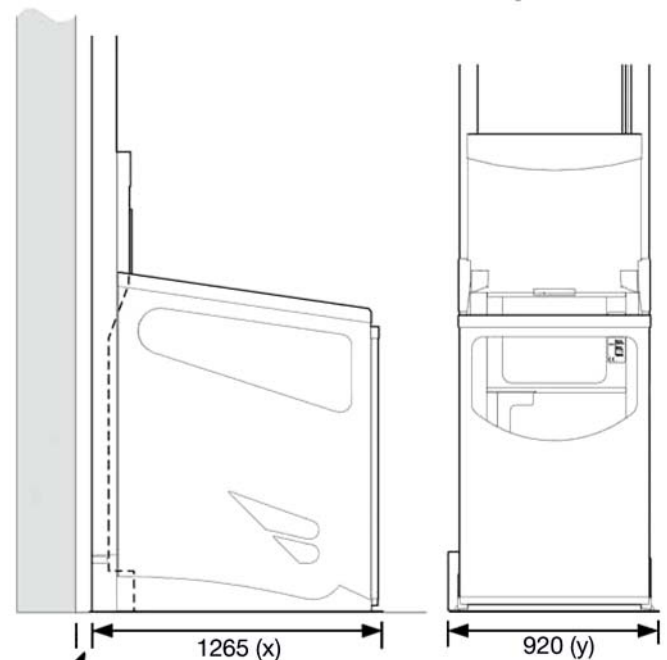

Mindestens 50mm empfohlen

Alle Maße in mm

Höhenunterschied: Von 2060mm bis 3650mm

Kapazität: Rollstuhl 250kg
Compact 150kg

Liftmodell	Breite innen	Länge innen	Breite außen (y)	Länge außen (x)
Harmony C* (Compact)	560	680	710	915
Harmony S (Standard-Rollstuhl)	755	1175	920	1265
Harmony W (Breiter)	890	1175	1055	1265
Harmony L (Breiter)	755	1375	920	1465
Harmony LW # (Länger und, breiter)	890	1375	1055	1465

Alle Maße in mm

Terry 
 total mobility solutions

Terry Group Ltd.
 Longridge Trading Estate,
 Knutsford, Cheshire, WA16 8PR

Tel: 0845 365 5366
 Fax: 0845 365 5367
 E-Mail: sales@terrylifts.co.uk
 www.terrylifts.co.uk



Made in England

